



WARNING
ELECTRICAL SHOCK HAZARD

AVERTISSEMENT
RISQUE D'ÉLECTROCUTION

READ and UNDERSTAND these instructions before installing the luminaire.

LISEZ cette notice et assurez-vous de la **COMPRENDRE** avant de monter le luminaire.

EN

Disconnect the Electrical supply power at the services panel (fuse or circuit breaker box). Failure to do so could result in serious injury. Only qualified electricians should install this luminaire and the installation MUST conform to the Canadian Electrical Code Part I, NEC and any local codes and ordinances. Make sure you have the proper tools and materials to complete the installation before attempting to install the luminaire.

FR

Couper l'alimentation du courant électrique au panneau de service (boîte de fusible ou disjoncteur) sans quoi il pourrait en résulter des blessures sérieuses. Seuls des électriciens qualifiés devraient installer ce luminaire et l'installation doit être conforme au Code Canadien de l'Électricité Première Partie, NEC ainsi qu'aux codes et règlements locaux. Assurez-vous d'avoir les outils et le matériel nécessaires à l'installation avant d'essayer d'installer le luminaire.

INSTALLATION IN NEW CONSTRUCTION

1. Check the location and dimensions for luminaire housing kit installation (Fig. 1 and Fig. 2).
2. Extend hanger bars to fit between joists. Align the flange of the hanger bar with the underside of the joists and nail the hanger bar to the joist (Fig. 3). Level the opposite end of the hanger bar and nail it securely to the joist. Repeat the process with the other hanger bar. Position fixture between joists at desired location by sliding housing on hanger bars. Once the housing is in the desired location, squeeze tabs into hanger bars to lock luminaire (fixture) into place.
- NOTE:** Use T-Bar slot in the bottom of the hanger bars for suspended ceilings, bending the tabs to hold T-Bar tightly (Fig. 4).
3. Make electrical connections between the power source and the housing junction box as shown in Fig. 5.
4. Install the false ceiling and cut the appropriate opening in order to accommodate the luminaire LED Trim inside (Fig. 6).
5. Pass the flexible cable through the false ceiling opening and connect the driver with the LED Trim by using the quick connector as shown in Fig. 7.
6. Bend the butterfly brackets of the luminaire LED Trim and insert it into false ceiling LED Trim (Fig. 8).
- Check if the luminaire LED Trim is securely installed on the ceiling.
7. Apply power.

MONTAGE DANS UNE NOUVELLE CONSTRUCTION

1. Vérifier l'emplacement et les dimensions pour l'installation du kit du boîtier du luminaire (Fig. 1 et Fig. 2).
2. Étirer les barres de suspension jusqu'à ce qu'elles s'ajustent bien entre les solives du plafond. Aligner la bride d'une barre de suspension avec le dessous des solives et clouer cette barre de suspension à la solive (Fig. 3). Mettre à niveau l'autre côté de la barre de suspension et la clouer solidement à la solive. Répéter la procédure avec l'autre barre de suspension. Positionner l'appareil d'éclairage entre les solives à l'endroit désiré en glissant le boîtier sur les barres de suspension. Une fois que le boîtier est bien positionné, serrer les ergots de retenue dans les barres de suspensions pour bloquer le luminaire (l'appareil d'éclairage).
- NOTE:** Utiliser la fente prévue pour la barre en "T" inversé dans le bas des barres de suspension pour les plafonds suspendus, en pliant les languettes pour maintenir fermement la barre en "T" inversé (Fig. 4).
3. Faire les connexions électriques entre la source d'alimentation et la boîte de jonction comme montré sur la Fig. 5.
4. Installer le faux plafond et couper l'ouverture appropriée pour accommoder la garniture du luminaire à DEL à l'intérieur. (Fig. 6).
5. Passer le câble flexible à travers le trou du plafond et connecter le contrôleur de DEL avec la garniture du luminaire à DEL en utilisant le connecteur rapide, comme montré à la Fig. 7.
6. Plier les supports papillon de la garniture du luminaire à DEL et insérez-la dans l'ouverture du plafond (Fig. 8).
- Vérifiez si la garniture du luminaire à DEL est correctement fixé au plafond.
7. Mettre sous tension.

Fig 1

TYPE IC FOR INSULATED CEILINGS LUMINAIRE TYPE IC POUR PLAFOND ISOLÉ

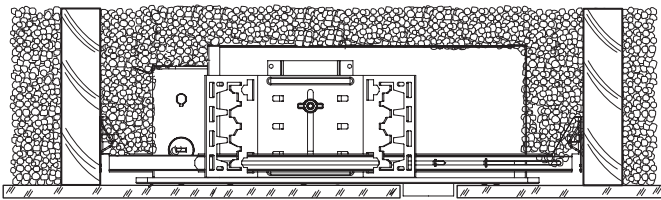

Type IC luminaire (fixture) is designed for installation where it will come in contact with insulation.

Les luminaires (appareils d'éclairage) pour plafond isolé sont en contact avec un matériau isolant.

Ceiling line
Ligne de plafond

Fig 2

HOUSING KIT DIMENSIONS / DIMENSIONS DU KIT DU BOÎTIER

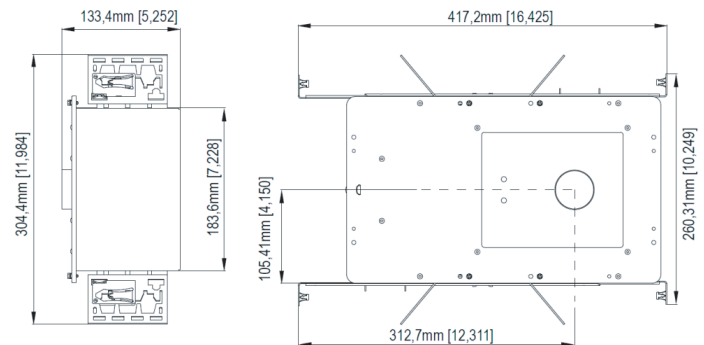
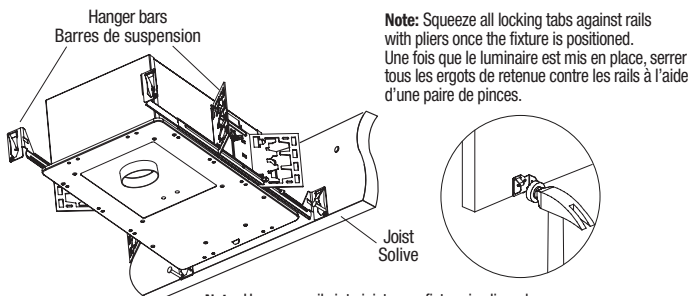

Fig 3

Install hanger bars to the ceiling / Installer les barres de suspension au plafond



Note: Squeeze all locking tabs against rails with pliers once the fixture is positioned.
Une fois que le luminaire est mis en place, serrer tous les ergots de retenue contre les rails à l'aide d'une paire de pinces.

Note: Hammer nails into joist once fixture is aligned.
Enfoncer les clous à l'intérieur des solives une fois que le luminaire est aligné.

Fig 4

Install hanger bars to T bars ceiling Installer les barres de suspension au barres en "T" inversé

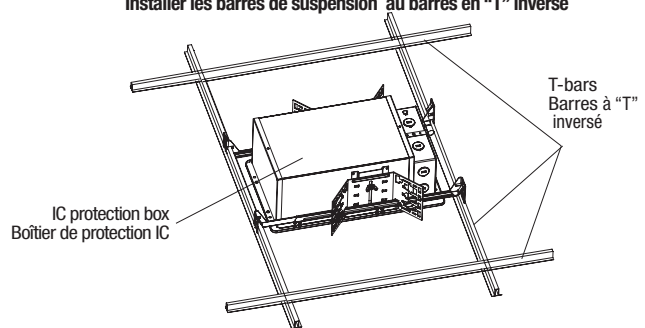
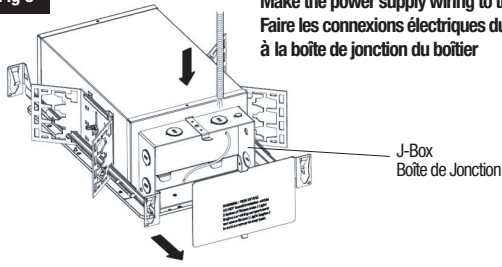

Fig 5

Make the power supply wiring to the housing Junction Box
Faire les connexions électriques du câblage d'alimentation à la boîte de jonction du boîtier



Wiring Diagramme / Schéma de câblage

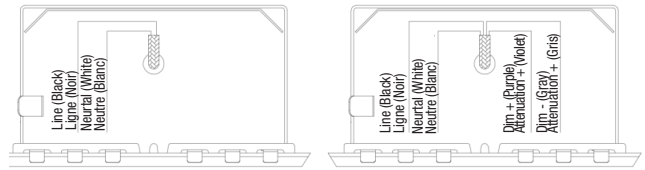
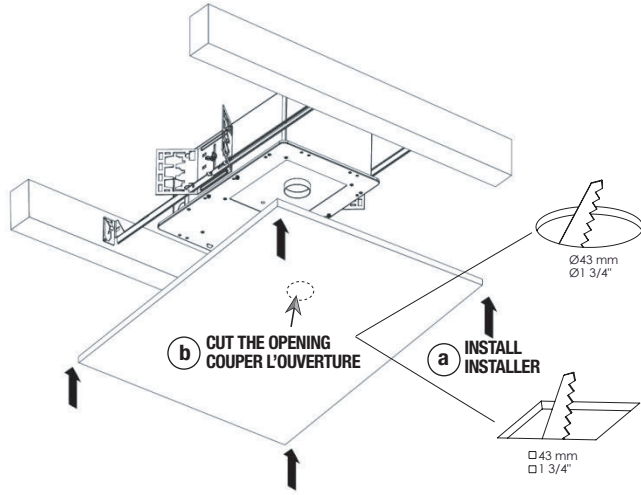

Fig 6

Install the false ceiling and cut the appropriate opening
Installer le faux plafond et couper l'ouverture appropriée



NOTE : FIGURES MAY NOT REFLECT YOUR EXACT MODEL AND ARE FOR REFERENCE PURPOSES ONLY. LUMINAIRE'S STYLE VARY WITH LUMINAIRE OPTIONS.

NOTE: LES PHOTOS SONT FOURNIES À TITRE INDICATIF SEULEMENT ET PEUVENT NE PAS REPRÉSENTER VOTRE MODÈLE EXACT. LA CONFIGURATION DU LUMINAIRE DÉPEND DES OPTIONS DU LUMINAIRE.

Fig 7

Connect the continuous current cable to LED Trim
Connecter le câble en courant continu à la garniture à DEL

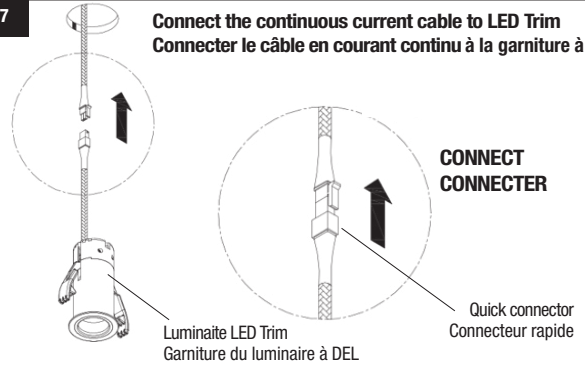
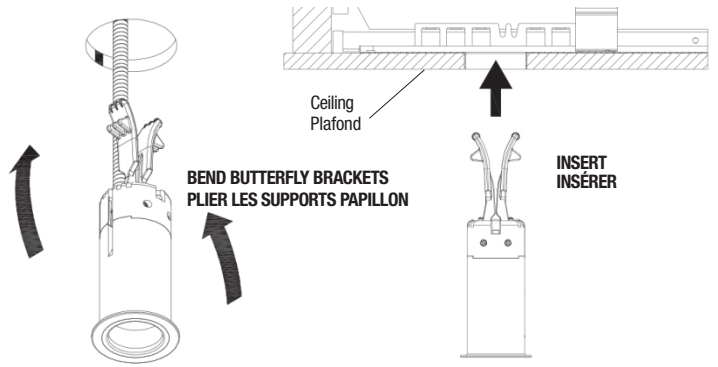

Fig 8

INSTALL THE LUMINAIRE LED TRIM ON THE FALSE CEILING
INSTALLER LA GARNITURE À LED SUR LE FAUX PLAFOND



**LED TRIM REMOVAL
ENLEVER LA GARNITURE À DEL**

Pull down firmly the LED Trim in order to do maintenance.
Tirer fermement vers le bas la garniture à DEL, afin de faire la maintenance.